



COM-CY-5

# Roland® Dual-Trigger-Cymbal-Pad **CY-5**

## Bedienungsanleitung











Wir bedanken uns für Ihre Entscheidung zum Roland CY-5.

**Lesen Sie zunächst die Abschnitte „SICHERHEITSHINWEISE“ und „WICHTIGE HINWEISE“ (S. 2; S. 3). Lesen Sie anschließend diese Anleitung ganz durch, um einen Überblick über alle Funktionen zu erhalten. Bewahren Sie die Anleitung auf, und verwenden Sie diese als Referenz.**

### Features

Sie können das CY-5 sowohl als Hi-Hat-Pad als auch als Cymbal-Pad einsetzen. Für beide Zwecke liegen der Verpackung entsprechende Befestigungs-Sets bei. Mit diesem Dual-Trigger-Pad können Sie Profil-Schläge, Rand-Schläge und Cymbal-Stopps (Chokes) spielen. Es ist die ideale Ergänzung für Ihr bestehendes Setup.

### Verpackungsinhalt

- |   |  |
|---|--|
| <input type="checkbox"/> CY-5 (Cymbal-Pad)  | <input type="checkbox"/> Kabelbinder   |
| <input type="checkbox"/> Anschlusskabel (stereo)  | <input checked="" type="checkbox"/> Bedienungsanleitung (dieses Heft)  |
| <input type="checkbox"/> Stimmschlüssel  |  |
| <input type="checkbox"/> Befestigungs-Set für Cymbal  | <input type="checkbox"/> Befestigungs-Set für Hi-Hat   |
| <input type="checkbox"/> Flügelmutter    | <input type="checkbox"/> Obere Halterung      |
| <input type="checkbox"/> Filzscheibe     | <input type="checkbox"/> Filzscheibe (klein)  |
| <input type="checkbox"/> Stopper         | <input type="checkbox"/> Filzscheibe (groß)   |
|   | <input type="checkbox"/> Untere Halterung     |

### Bezeichnungen

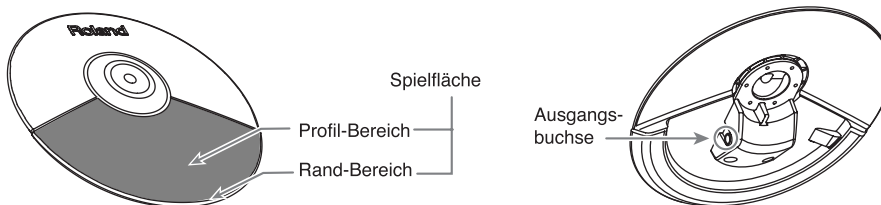



Copyright © 2006 ROLAND CORPORATION

Alle Rechte vorbehalten. Nachdruck, auch auszugsweise, bedarf einer ausdrücklichen, schriftlichen Genehmigung von ROLAND CORPORATION.







# SICHERHEITSHINWEISE

## Hinweise zur Vermeidung von Feuer, elektrischen Schlägen oder Verletzungen von Personen

### Über die Warnung- und Vorsicht-Hinweise







 <b>WARNUNG</b>	Diese Warnungen sollen den Anwender auf die Gefahren hinweisen, die bei unsachgemäßem Gebrauch des Gerätes bestehen.
 <b>VORSICHT</b>	Dieses Zeichen wird verwendet, um den Anwender auf das Risiko von Verletzungen oder Materialschäden hinzuweisen, die bei unsachgemäßem Gebrauch des Gerätes entstehen können. * Die o.g. Faktoren beziehen sich sowohl auf häusliches Inventar als auch auf Haustiere.

### Über die Symbole





	Das  -Symbol macht auf wichtige Hinweise und Warnungen aufmerksam. Das Zeichen im Dreieck gibt eine genaue Definition der Bedeutung (Beispiel: das Zeichen links weist auf allgemeine Gefahren hin).
	Das  -Symbol weist auf Dinge hin, die zu unterlassen sind. Das Symbol im Kreis definiert dieses Verbot näher (Beispiel: das Zeichen links besagt, dass das Gerät nicht geöffnet bzw. auseinandergenommen werden darf).
	Das  -Symbol weist auf Dinge hin, die zu tun sind. Das Symbol im Kreis definiert diese Aktion näher (Beispiel: das Zeichen links besagt, dass der Netzstecker des Gerätes aus der Steckdose zu ziehen ist).

## BEACHTEN SIE AUCH DIESE HINWEISE



### **WARNUNG**

- Lesen Sie sorgfältig die folgenden Hinweise sowie die Bedienungsanleitung, bevor Sie das Gerät benutzen. 
- Das Gerät darf nicht geöffnet oder in irgendeiner Weise verändert werden. 
- Nehmen Sie keine eigenen Reparaturversuche vor (außer Sie finden in dieser Anleitung diesbezüglich spezielle Anweisungen). Überlassen Sie dieses einem qualifizierten Techniker. 
- Vermeiden Sie Umgebungen mit
  - extremen Temperaturen (z.B. direkte Sonneneinstrahlung, direkte Nähe zu einem Heizkörper usw.), 
  - Feuchtigkeit bzw. hoher Luftfeuchtigkeit, 
  - Staub,
  - Vibration.
- Für dieses Gerät sollten nur von Roland empfohlene Racks (MDS-Serie) oder Stative verwendet werden (S. 4, S. 5). 
- Achten Sie beim Einsatz eines von Roland empfohlenen Racks (MDS-Serie) oder Stativs darauf, dass das System waagrecht und sicher steht, nicht wackelt und nicht umkippen kann. Dies sollte auch dann gewährleistet sein, wenn Sie das Gerät anders aufstellen. 

### **WARNUNG**

- Achten Sie darauf, dass keine kleinen Gegenstände bzw. Flüssigkeit in das Gehäuse gelangt.   

- In Haushalten mit Kindern sollte ein Erwachsener solange für Aufsicht sorgen, bis das betreffende Kind die Geräte unter Beachtung aller Sicherheitsvorschriften zu bedienen weiß. 
- Lassen Sie das Gerät nicht fallen! 

### **VORSICHT**

- Achten Sie darauf, dass die Kabel nicht durcheinander geraten. Verlegen Sie die Kabel außerdem so, dass Kinder nicht an sie herankommen. 
- Stellen Sie sich nicht auf das Gerät, und belasten Sie es nicht mit schweren Gegenständen. 
- Entfernen Sie nur die angegebenen Gegenstände bzw. Schrauben. Bewahren Sie kleine Gegenstände wie z. B. Schrauben außerhalb der Reichweite von Kindern auf. 

## WICHTIGE HINWEISE

### Aufstellen

- Setzen Sie das Gerät keinen extremen Temperaturen aus (z. B. direkte Sonneneinstrahlung oder die Aufstellung neben einem Heizkörper). Vermeiden Sie außerdem, dass das Instrument mit starker Beleuchtung angestrahlt wird. Dadurch kann die Oberfläche verfärben bzw. beschädigt werden.
- Vermeiden Sie, dass das Gerät längere Zeit Kontakt mit Gummi, Vinyl oder ähnlichen Materialien hat. Solche Materialien können die Oberfläche verfärben oder auf andere Weise beschädigen.

### Reinigung

- Verwenden Sie ein trockenes oder leicht angefeuchtetes Tuch. Bei Bedarf kann auch ein mildes, neutrales Reinigungsmittel verwendet werden. Reiben Sie danach die Geräteoberfläche wieder trocken.
- Verwenden Sie niemals Benzin, Verdünnung, Alkohol oder ähnliches, damit keine Verformungen oder Verfärbungen des Gehäuses auftreten.

### Zusätzliche Hinweise

- Behandeln Sie die Bedienoberfläche (Regler, Taster, Anschlussbuchsen usw.) mit der notwendigen Sorgfalt. Eine grobe Behandlung kann zu Fehlfunktionen führen.
- Wenn Sie Kabel mit dem Gerät verbinden oder abziehen, fassen Sie immer den Stecker und nicht das Kabel selbst an. Damit beugen Sie Beschädigungen des Kabels vor.
- Spielen Sie das System mit einer moderaten Lautstärke, auch wenn Sie Kopfhörer verwenden.
- Dieses Instrument wurde so entworfen, dass es beim Spielen nur sehr leise Geräusche entwickelt. Obwohl die V-Drum-Sets von Roland mit Kopfhörern gespielt werden können, entstehen durch das Anschlagen der Pads und Betätigen der Kick- und Hi-Hat-Pedale Geräuschpegel bzw. Vibrationen, die nicht minimiert werden können.

# Einstellungen

## Das CY-5 als Cymbal-Pad einsetzen

Benutzen Sie AUSSCHLIESSLICH das unten gezeigte Befestigungs-Set, wenn Sie das CY-5 an einem Cymbal-Stativ oder Cymbal-Ausleger anbringen.

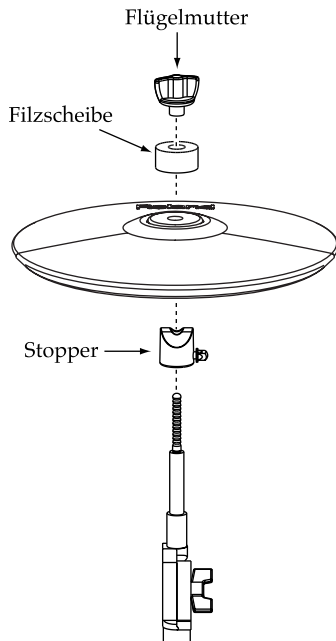

### 1. Montieren Sie den Stopper wie unten gezeigt.

Der Stopper verhindert, dass sich das Cymbal-Pad dreht und dass sich das Kabel am Stativ verheddert.

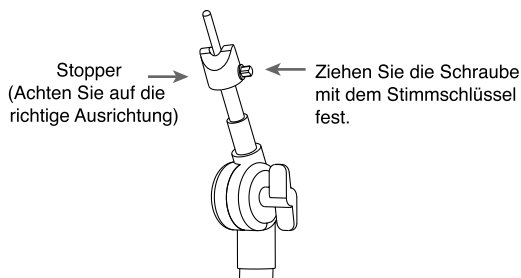

### 2. Hängen Sie das CY-5 so auf, dass sich das Roland-Logo auf der Seite befindet, die der Spielfläche gegenüber liegt.

### 3. Montieren Sie Filzscheibe und Flügelmutter.

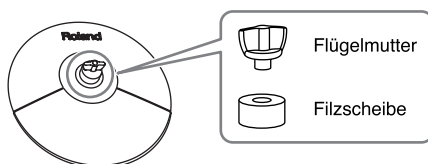

### Über das Anziehen der Flügelmutter

Ziehen Sie die Flügelmutter nur so weit wie nötig an, bis Sie die gewünschte Schwingung des Pads erhalten. ABER wenn die Flügelmutter zu locker angezogen ist, können Doppel-Trigger auftreten.

Verwenden Sie NUR die mitgelieferte Filzscheibe und Flügelmutter. Benutzen Sie niemals die Standard-Flügelschrauben aus Metall, die die meisten Cymbal-Ständer besitzen.

### 4. Verbinden Sie mit dem mitgelieferten Anschlusskabel die Ausgangsbuchse Ihres CY-5 mit der Trigger-Eingangsbuchse Ihres Percussion-Soundmoduls.

Stecken Sie dabei den L-förmigen Stecker des mitgelieferten Kabels in Ihr CY-5.



Wenn Sie Rand-Schläge und Cymbal-Stopps spielen möchten, müssen Sie einen Trigger-Eingang Ihres Percussion-Soundmoduls benutzen, der Rimshots verarbeiten kann (S. 6).

\* Drehen Sie vor dem Verkabeln die Lautstärke aller angeschlossenen Geräte ganz ab, und schalten Sie alle Geräte aus, sonst können Fehlfunktionen auftreten und/oder die Lautsprecher beschädigt werden.

### 5. Befestigen Sie das Kabel mit dem Kabelbinder.

Lassen Sie dem Kabel dabei etwas Spiel.

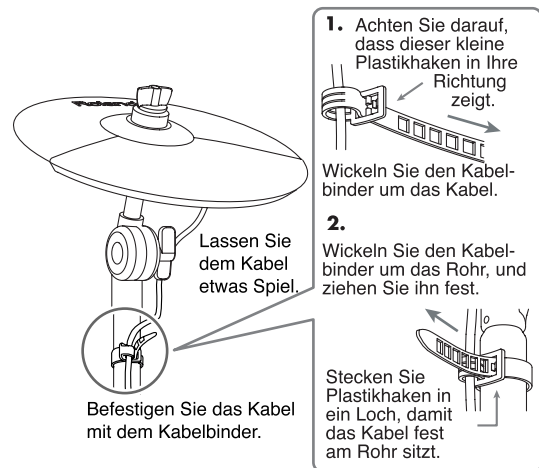

### 6. Damit das CY-5 wie gewünscht funktioniert, muss der Trigger-Typ im Soundmodul entsprechend eingestellt werden; siehe Seite 6.

## Das CY-5 als Hi-Hat-Pad einsetzen

Verwenden Sie NUR das unten gezeigte Befestigungs-Set, wenn Sie das CY-5 an einer L-Halterungsstange (Pad-Aufhängung) befestigen.

**Geeignete Durchmesser der Halterungsstange:**  
10,5 – 11,5 mm (7/16 bis 1/2 Inch)

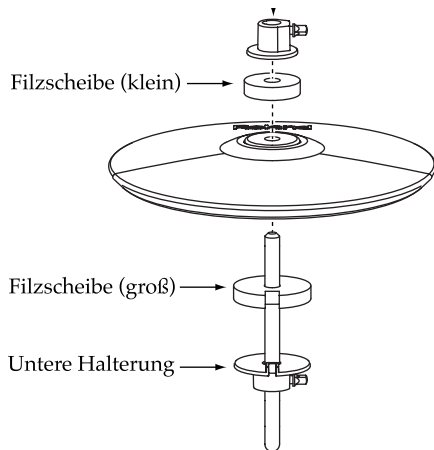

### 1. Montieren Sie die Untere Halterung und die große Filzscheibe.

Richten Sie die Einkerbungen wie unten gezeigt aus.

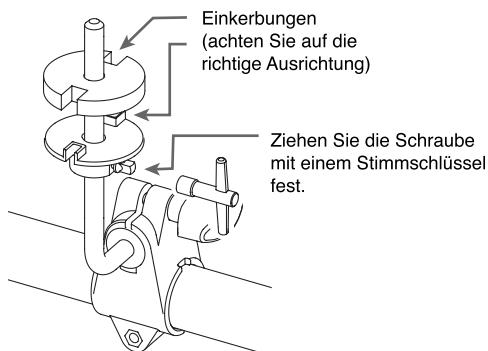

### 2. Montieren Sie das CY-5 so, dass die Untere Halterung wie unten gezeigt passt.

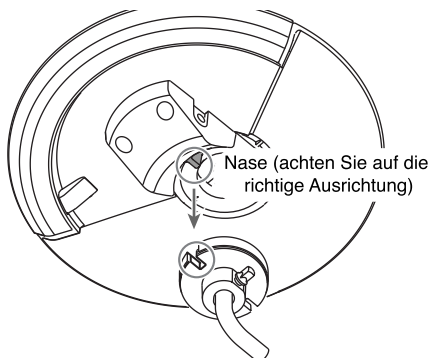

### 3. Montieren Sie erst die kleine Filzscheibe, dann die Obere Halterung, drücken Sie beide ein wenig an, und ziehen Sie die Schraube wie unten gezeigt fest.

Sie können die Obere Halterung später so einstellen, dass das Pad so locker hängt, wie Sie es wünschen. Wenn es zu locker hängt, können Doppel-Trigger entstehen. Achten Sie darauf, dass sich das ROLAND-Logo auf der Seite befindet, die der Spielfläche gegenüber liegt.

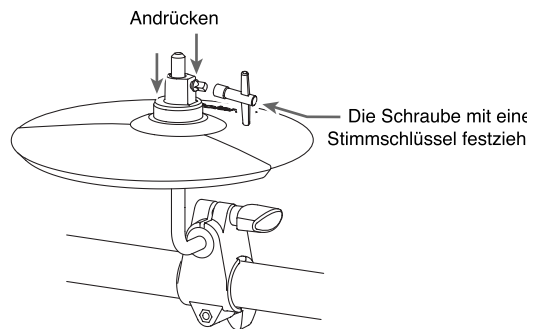

### 4. Verbinden Sie mit dem mitgelieferten Anschlusskabel die Ausgangsbuchse Ihres CY-5 mit der Trigger-Eingangsbuchse Ihres Percussion-Soundmoduls.

Stecken Sie dabei den L-förmigen Stecker des mitgelieferten Kabels in Ihr CY-5.



Wenn Sie Rand-Schläge und Cymbal-Stopps spielen möchten, müssen Sie einen Trigger-Eingang Ihres Percussion-Soundmoduls benutzen, der Rimshots verarbeiten kann (S. 6).

\* Drehen Sie vor dem Verkabeln die Lautstärke aller angeschlossenen Geräte ganz ab, und schalten Sie alle Geräte aus, sonst können Fehlfunktionen auftreten und/oder die Lautsprecher beschädigt werden.

### 5. Befestigen Sie das Kabel mit dem Kabelbinder an einem Rack-Rohr.

Lassen Sie dem Kabel dabei etwas Spiel.

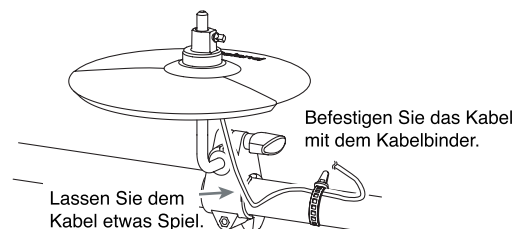

### 6. Damit das CY-5 wie gewünscht funktioniert, muss der Trigger-Typ im Soundmodul entsprechend eingestellt werden; siehe Seite 6.

## Trigger-Einstellungen für Percussion-Soundmodule

Stellen Sie in Ihrem Percussion-Soundmodul den passenden Trigger-Typ für Ihr CY-5 ein. Unten finden Sie die empfohlenen Einstellungen für verschiedene Percussion-Soundmodule.

### TD-3 (Percussion-Soundmodul)

**Trigger-Typ (TYPE): Cy (CY)**

Rand-Schläge und Cymbal-Stopps sind nur in Verbindung mit den im Folgenden aufgeführten Eingängen möglich:

- SNARE
- HI-HAT
- CRASH1
- CRASH2
- RIDE

### TD-6V (Percussion-Soundmodul)

**TrigTyp: Cy Type**

### TD-12/TD-20 (Percussion-Soundmodul)

**Trig Type: CY6**

## Spieltechniken



Spielen Sie NICHT auf dem Plastikbereich des Pads.

### Profil-Schlag

Dies sind Schläge auf die Wölbung (Profil) des Cymbals. Sie steuern die „Head“-Parameter des Trigger-Eingangs an.

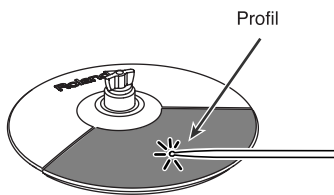

### Rand-Schlag

Dies sind Schläge mit dem Stockschaft auf den Rand des Cymbals. Sie steuern die „Rim“-Parameter des Trigger-Eingangs an.



Um Rand-Schläge spielen zu können, müssen Sie das CY-5 an einem Trigger-Eingang Ihres Percussion-Sound-moduls anschließen, der Rimshots verarbeiten kann.

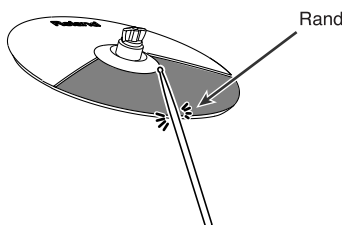

### Cymbal-Stopp (Choking)

Dies bezeichnet das Festhalten des Cymbals unmittelbar nach dem Anschlagen, mit dem man das Ausklingen unterdrückt.



Um Cymbal-Stopps spielen zu können, müssen Sie das CY-5 an einem Trigger-Eingang Ihres Percussion-Sound-moduls anschließen, der Rimshots verarbeiten kann.

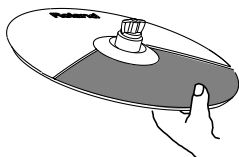

## Technische Daten

### CY-5

Größe:	10 Inch
Trigger:	2 (Profil, Rand)
Maße:	24,6 (B) x 24,6 (L) x 4,5 (H) cm
Gewicht:	ca. 380 g (ohne Befestigungsmaterial)
Zubehör:	Bedienungsanleitung Anschlusskabel Stimmschlüssel Cymbal-Befestigungs-Set Flügelmutter Filzscheibe Stopper Hi-Hat-Befestigungs-Set Obere Halterung Untere Halterung Filzscheibe (groß) Filzscheibe (klein) Kabelbinder

zusätzlich  
erhältlich: Cymbal-Halterung (MDY-10U)  
Drum-Racks (MDS-3C, MDS-6C, MDS-12,  
MDS-20)



Änderungen der technischen Daten und des Designs sind möglich. Für Druckfehler wird keine Haftung übernommen.



Durch das Spielen kann sich das Pad im Laufe der Zeit leicht verfärben. Dies beeinträchtigt die Pad-Funktion in keiner Weise.

